

www.ticg.co.kr

Multi-Process CNC Universal Grinding Machine

MGUN-35

One Machine.
Multiple Grinding Processes.



MGUN-35

표준부속품 (STANDARD ACCESSORIES)

1. 다이아몬드 드레서 (Diamond Dresser)
2. 유압탱크 (HYD Tank)
3. 절삭유 탱크 (Coolant Tank)
4. 테이블선회축정장치 (Table swivel device)
5. 저석 후렌지 (Wheel flange)

특별부속품 (OPTIONAL ACCESSORIES)

1. CHUCK (Hydraulic, Air, Manual)
2. 카운터 (Counter)
3. 전장박스 에어컨 (Cabinet Cooling)
4. 집진장치 (Mist Collector)
5. USER COLOR
6. 마그네틱 세파레타 (Magnetic separator)
7. 예비저석 후렌지 (Spare wheel flange)
8. 자동도그 (Automatic driving dog)
9. 발란싱 스탠드 & 아바 (Balancing stand & Arbor)
10. 외경측정장치 (External Dia. Gauge)
11. 단면측정장치 (End face auto sizing device)



기계사양 (SPECIFICATIONS)

Item	Specifications	MGUN-35	
가공 능력 Capacity	스윙 양 센터간 거리	Swing over Table Distance Between Center	350mm / 600mm
	최대연삭외경	Max Grinding Diameter	300mm
	최대지지중량	Max Center Weight	300kg
숫돌 Wheel	숫돌크기(외경x폭x내경)	Wheel Size	φ510x80xφ152.4mm
	회전수	Spindle Speed	Max.2,500rpm
지석대 (G/W) X-axis	이동거리	Travel	270mm
	급이송속도	Rapid Speed	5m/min
지석대 (G/W) B-axis	회전각도	Rotation Degree	+90~-15°
	급이송속도	Rapid Speed	60rpm
테이블 (Table) Z-axis	테이블 이동거리	Travel	740mm
	급이송속도	Rapid Speed	8m/min
주축대 Head Stock	센터 테이퍼	Morse Taper	MT 4
	회전수	Spindle Speed	10~400rpm
심입대 Tail Stock	센터 테이퍼	Morse Taper	MT 4
	심입대 이동거리	Spindle Stroke	50mm
모터 Motor	지석축	Wheel Spindle	3.7kw
	주축	Work Spindle	1.6kw
	X축	X-AXIS	1.6kw
	B축	B-Axis	5kw
	Z축	Z-Axis	1.6kw
기타 etc	센터높이	Center Height	1150mm
	NC장치	Controller	FANUC 0i-TF+
	설치 면적	Floor space	3,400mmx2,850mm
	중량	Weight	6,000kg

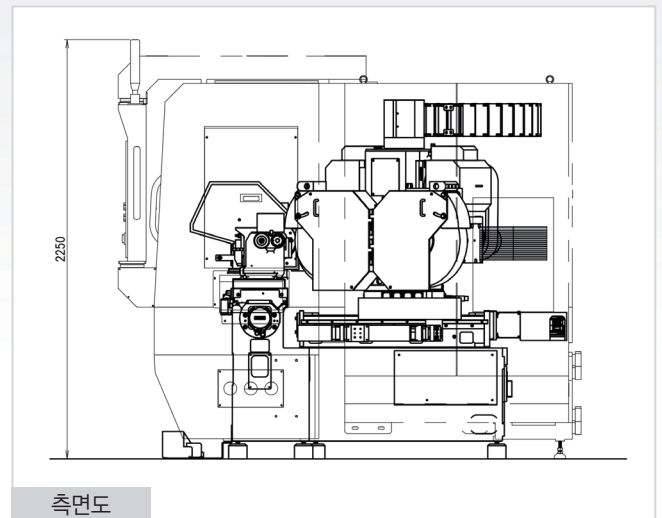

측면도

기계외형도 (MACHINE DIMENSIONS)

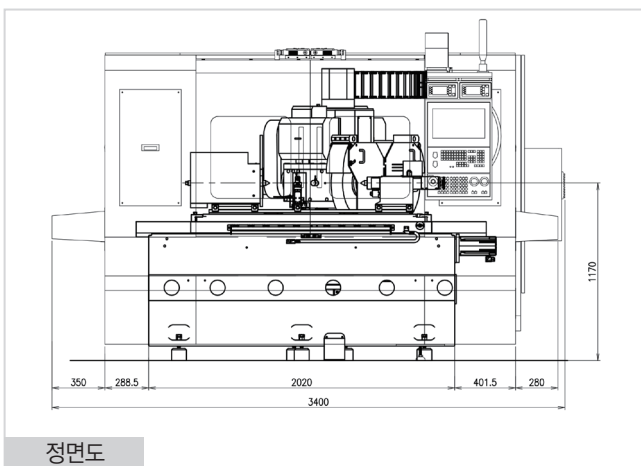

정면도

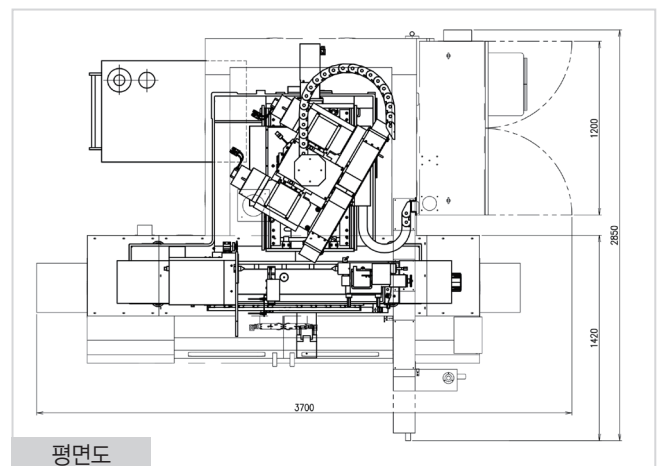

평면도



경남 창원시 의창구 차릉로 21
 TEL : (055)297-1920~2
 FAX : (055)297-1923
 영업직통 : (055)255-051

21-1, Paryong-dong, Uichang-gu,
 Changwon-si, Gyeongnam, Korea
 TEL : +82-55-297-1920~2 FAX : +82-55-297-1923
 본사 : 경남 창원시 성산구 공단로 271-11

본 카다로그 사양은 제품의 개선을 위하여 예고없이 변경될 수 있습니다.
 TIC Reserves the right to change design and specification without notice to effect improvement.